

# Quintix® Pro



## Avantages

- Une expérience utilisateur améliorée grâce à de nouvelles fonction premium
- Flexibilité d'utilisation dans une large gamme d'environnements et d'applications
- Efficacité énergétique, empreinte carbone réduite, durabilité et limitation de l'impact environnemental, de la fabrication à l'utilisation finale

## Informations sur le produit

Il est facile de négliger l'importance des balances de laboratoire standard, de se contenter de l'ordinaire. Jusqu'à ce qu'un nouveau produit redéfinisse ces standards.

Les balances de laboratoire Quintix® Pro ne se contentent pas de briller par leurs performances. Elles offrent en prime des fonctions premium qui les démarquent en termes d'utilisation, de flexibilité et de design éco-responsable.

# Caractéristiques techniques

## Données techniques générales

Conditions ambiantes		Valeur
Site d'installation	Pour une utilisation en intérieur uniquement, altitude max. au-dessus du niveau de la mer	3 000 m
Température	Environnement (données météorologiques)*	+10 – +30 °C
	Environnement	+5 – +40 °C
	Stockage et transport	-20 – +60 °C
Humidité relative**	À des températures jusqu'à 31 °C, sans condensation, puis diminution linéaire de max. 80 % à 31 °C à max. 50 % à 40 °C	80%
Pas de chaleur provenant de systèmes de chauffage ou de la lumière directe du soleil		
Pas de champs électromagnétiques		
Dispositif d'alimentation électrique		Valeur
Tension d'entrée		15 V <sub>c.c.</sub> (±10 %)
Consommation électrique, max.		4 W
Seulement avec le bloc d'alimentation Sartorius YEPS01-15V0W avec adaptateurs CA interchangeables spécifiques par pays		
Bloc d'alimentation électrique		Valeur
Type : bloc d'alimentation électrique Sartorius YEPS01-15V0W		
Principal	Tension	100 – 240 V <sub>c.a.</sub> (±10 %)
	Fréquence	50 – 60 Hz
	Consommation de courant, max.	0,2 A
Secondaire	Tension	15 V <sub>c.c.</sub> (±5 %)
	Courant, max.	0,53 A
Protection contre les courts-circuits		Électronique
Classe de protection selon la norme CEI 60950-1		II
Niveau de pollution selon la norme CEI 61010-1		2
Catégorie de surtension selon la norme CEI 60664-1		II
Autres données : voir l'étiquette figurant sur le bloc d'alimentation		
Compatibilité électromagnétique		
Résistance aux interférences : convient pour une utilisation dans des zones industrielles		
Émissions transitoires	Classe B Convient pour une utilisation dans des zones résidentielles et des zones connectées à un réseau basse tension alimentant également des bâtiments résidentiels	
Matériaux		
Boîtier	Téréphtalate de polybutylène (PBT)	
Module de commande	Verre	
Paravent	Verre   Téréphtalate de polybutylène (PBT)	
Plateau de pesée	Acier inoxydable	
Temps de chauffage		Valeur
Appareil, environ		2 h

\* Pour les balances évaluées en conformité (vérifiées) selon les exigences de l'UE, voir les informations sur la balance.

\*\* Pour les balances évaluées en conformité (vérifiées) selon les exigences de l'UE, les réglementations légales s'appliquent.

## Interfaces

### Spécifications de l'interface RS232

Type d'interface	Interface série
Fonctionnement de l'interface	Duplex intégral
Version	RS232
Connexion	Connecteur D-sub, 9 broches
Longueur de câble max.	10 m

#### Affectation des broches

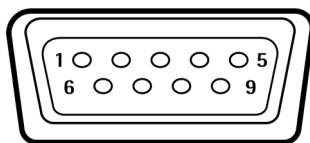

Broche 1 : non affectée	Broche 5 : masse interne
Broche 2 : sortie de données (TxD)	Broche 6 : non affectée
Broche 3 : entrée de données (RxD)	Broche 7 : Clear to Send (CTS)
Broche 4 : non affectée	Broche 8 : Request to Send (RTS)
	Broche 9 : non affectée

### Spécifications de l'interface USB-C (arrière)

Communication	USB UTL
Dispositifs connectables	Imprimantes Sartorius, deuxième écran Sartorius, câble FTDI ou clé USB

### Spécifications de l'interface PC-USB (arrière)

Communication	Dispositif USB
Dispositifs connectables	PC

### Spécifications de l'interface USB-C (avant)

Communication	USB UTL
Dispositifs connectables	Imprimantes Sartorius, deuxième écran Sartorius, câble FTDI ou clé USB

## Étalonnage

- Étalonnage interne isoCAL
- Étalonnage interne
- Étalonnage 3 points
- Étalonnage externe

## Unités de poids sélectionnables\*

Gramme, kilogramme, carat, livre, once, once troy, tael de Hong Kong, tael de Singapour, tael de Taïwan, grain, penny-weights, milligramme, pièce par livre, tael de Chine, momme, carat autrichien, tola, baht, mesghal et Newton

## Écran

Technologie tactile graphique intuitive

## Applications intégrées

- Pesée | Dosage
- Conversion d'unités de masse
- Comptage
- Pesée en pourcentage
- Calculs | Facteur libre
- Mélange | Total net
- Composants | Totalisation
- Détermination de la masse volumique
- Statistiques
- Contrôle de pesée
- Pesée d'animaux
- Valeur maximum
- Test pipette
- Pesage différentiel
- Pesée sous socle

## Langues

Chinois, tchèque, néerlandais, anglais, français, allemand, hongrois, italien, japonais, coréen, polonais, portugais, russe, espagnol, turc

## Protection

- Pièces du boîtier résistantes aux produits chimiques
- Les parties en verre du paravent sont traitées pour réduire les influences électrostatiques
- Film pour écran (disponible comme accessoire)
- Housse de protection pour balances (également disponible comme accessoire)
- Housse de protection du boîtier (également disponible comme accessoire)
- Housse de protection du plateau (disponible comme accessoire)

## Verrou antivol

Encoche de sécurité Kensington et possibilité de verrouillage avec câble ou chaîne

\* La disponibilité des unités dépend de la législation nationale en vigueur et est donc spécifique à chaque pays.

# Données spécifiques au modèle

## Modèles avec fonction d'ajustement interne

Modèle QTX	Unité	324lxy-1z <sup>1</sup>	224lxy-1z <sup>1</sup>	124lxy-1z <sup>1</sup>
Précision de lecture   Incrément d'affichage (d)	mg	0,1	0,1	0,1
Capacité maximale (max.)	g	320	220	120
Système de pesée		EMC	EMC	EMC
<b>Répétabilité</b>				
À 5 % de charge, valeur type	± mg	0,08	0,08	0,08
À charge max. environ, valeur type	± mg	0,1	0,1	0,1
<b>Écart de linéarité</b>				
Limites	± mg	0,2	0,2	0,2
Valeur type	± mg	0,06	0,06	0,06
<b>Déviaton excentrée (déviaton lorsque la charge est décentrée, positions conformes à OIML R76)</b>				
Poids de test	g	200	100	50
Tolérance	± mg	0,4	0,4	0,4
Valeur type	± mg	0,2	0,12	0,1
Dérive de sensibilité entre +10 °C et +30 °C	± ppm/K	1	1	1
Capacité maximale de la tare (soustractif)		<100 % de la capacité maximale		
<b>isoCAL :</b>				
Variation de température	K	1,5	1,5	1,5
Intervalle de temps	h	4	4	4
<b>Pour les modèles avec homologation :</b>				
Classe de précision		I	I	I
Type		BC-QA	BC-QB	BC-QB
Échelon de vérification (e)	mg	1	1	1
Échelon de vérification (e)	mg	10	10	10
<b>Pesée initiale minimum selon l'USP (United States Pharmacopeia), Chap. 41</b>				
Pesée initiale minimum optimale	g	0,082	0,082	0,082
Pesée initiale minimum type	g	0,16	0,16	0,16
Temps de mesure type	s	≤2,0	≤2,0	≤2,0
Temps de stabilisation type	s	≤1,5	≤1,5	≤1,5
<b>Poids d'étalonnage recommandé</b>				
Poids de test externe étalonné	g	200	200	100
Classe de précision selon l'OIML R111-1		E2	E2	E2
Dimensions du plateau de pesée	mm	Ø 90	Ø 90	Ø 90
Hauteur de la chambre de pesée*	mm	240	240	240
Dimensions (L x P x H)	mm	220 x 377 x 346	220 x 377 x 346	220 x 377 x 346
Poids net, environ	kg	6,70	6,70	6,70
Poids brut, environ .	kg	8,65	8,65	8,65

\* du bord supérieur du plateau de pesée au bord inférieur du panneau supérieur du paravent

<sup>1</sup> Mise à niveau, x =  
x = R : assistance de mise à niveau en temps réel  
x = M : pieds de réglage automatiques motorisés

<sup>1</sup> Paravent, y =  
y = U : manuel, verre  
y = O : pas de paravent

<sup>1</sup> Marquage spécifique au pays sur le modèle, z = :  
z = S : balances standard sans ajout spécifique à un pays  
z = SAR : balances standard avec ajouts spécifiques pour l'Argentine  
z = SJP : balances standard avec ajouts spécifiques pour le Japon  
z = SKR : balances standard avec ajouts spécifiques pour la Corée du sud  
z = CEU : balances évaluées en conformité avec certificat d'examen UE de type sans ajout spécifique à un pays  
x = CFR : balances en métrologie légale avec certificat d'examen UE de type, uniquement pour la France

z = OBR : balances avec homologation pour le Brésil  
z = OCN : balances avec homologation pour la Chine  
z = NUS : balances avec homologation pour Canada et US  
z = OIN : balances avec homologation pour l'Inde  
z = OJP : balances avec homologation pour le Japon  
z = ORU : balances avec homologation pour la Russie

1503lxy-1z <sup>1</sup>	1203lxy-1z <sup>1</sup>	623lxy-1z <sup>1</sup>	423lxy-1z <sup>1</sup>	323lxy-1z <sup>1</sup>
1	1	1	1	1
1 500	1 200	620	420	320
EMC	EMC	EMC	EMC	EMC
0,5	0,5	0,5	0,5	0,5
1	1	1	1	1
2	2	2	2	2
0,6	0,6	0,6	0,6	0,6
500	500	200	200	200
2	2	2	2	2
1	1	1	1	1
1,5	1,5	2	2	2
<100 % de la capacité maximale				
1,5	1,5	2	2	2
4	4	6	6	6
I	I	II	II	II
BC-QC	BC-QC	BC-QD	BC-QD	BC-QD
10	10	10	10	10
100	100	20	20	20
0,82	0,82	0,82	0,82	0,82
1	1	1	1	1
≤1,5	≤1,5	≤1,5	≤1,5	≤1,5
≤1,0	≤1,0	≤1,0	≤1,0	≤1,0
1 000	1 000	500	200	200
E2	E2	F1	F1	F1
Ø 120	Ø 120	Ø 120	Ø 120	Ø 120
240	240	240	240	240
220×377×346	220×377×346	220×377×346	220×377×346	220×377×346
8,10	8,10	6,70	6,70	6,70
10,03	10,03	8,65	8,65	8,65

Modèle QTX	Unité	6202lxy-1z <sup>1</sup>	4202lxy-1z <sup>1</sup>	3202lxy-1z <sup>1</sup>	2202lxy-1z <sup>1</sup>
Précision de lecture   Incrément d'affichage (d)	mg	10	10	10	10
Capacité maximale (max.)	g	6 200	4 200	3 200	2 200
Système de pesée		EMC	EMC	EMC	EMC
<b>Répétabilité</b>					
À 5 % de charge, valeur type	± mg	5	5	5	5
À charge max. environ, valeur type	± mg	10	10	10	10
<b>Écart de linéarité</b>					
Limites	± mg	20	20	20	20
Valeur type	± mg	6	6	6	6
<b>Déviaton excentrée (déviaton lorsque la charge est décentrée, positions conformes à OIML R76)</b>					
Poids de test	g	2 000	2 000	2 000	1 000
Tolérance	± mg	20	20	20	20
Valeur type	± mg	10	10	10	10
Dérive de sensibilité entre +10 °C et +30 °C	± ppm/K	2	2	2	2
Capacité maximale de la tare (soustractif)		<100 % de la capacité maximale			
<b>isoCAL :</b>					
Variation de température	K	2	2	2	2
Intervalle de temps	h	6	6	6	6
<b>Pour les modèles avec homologation :</b>					
Classe de précision		II	II	II	II
Type		BC-QE	BC-QE	BC-QE	BC-QE
Échelon de vérification (e)	mg	100	100	100	100
Échelon de vérification (e)	mg	500	500	500	500
<b>Pesée initiale minimum selon l'USP (United States Pharmacopeia), Chap. 41</b>					
Pesée initiale minimum optimale	g	8,2	8,2	8,2	8,2
Pesée initiale minimum type	g	10	10	10	10
Temps de mesure type	s	≤1,0	≤1,0	≤1,0	≤1,0
Temps de stabilisation type	s	≤0,9	≤0,9	≤0,9	≤0,9
<b>Poids d'étalonnage recommandé</b>					
Poids de test externe étalonné	g	5 000	2 000	2 000	2 000
Classe de précision selon l'OIML R111-1		F1	F1	F1	F1
Dimensions du plateau de pesée	mm	182 × 182	182 × 182	182 × 182	182 × 182
Hauteur de la chambre de pesée*	mm	-	-	-	-
Dimensions (L x P x H)	mm	215 × 377 × 95	215 × 377 × 95	215 × 377 × 95	215 × 377 × 95
Poids net, environ	kg	6,20	6,20	6,20	6,20
Poids brut, environ	kg	8,40	8,40	8,40	8,40

\* du bord supérieur du plateau de pesée au bord inférieur du panneau supérieur du paravent

<sup>1</sup> Mise à niveau, x =  
x = R : assistance de mise à niveau en temps réel  
x = M : pieds de réglage automatiques motorisés

<sup>1</sup> Marquage spécifique au pays sur le modèle, z = :  
z = S : balances standard sans ajout spécifique à un pays  
z = SAR : balances standard avec ajouts spécifiques pour l'Argentine  
z = SJP : balances standard avec ajouts spécifiques pour le Japon  
z = SKR : balances standard avec ajouts spécifiques pour la Corée du sud  
z = CEU : balances évaluées en conformité avec certificat d'examen UE de type sans ajout spécifique à un pays  
x = CFR : balances en métrologie légale avec certificat d'examen UE de type, uniquement pour la France

z = OBR : balances avec homologation pour le Brésil  
z = OCN : balances avec homologation pour la Chine  
z = NUS : balances avec homologation pour Canada et US  
z = OIN : balances avec homologation pour l'Inde  
z = OJP : balances avec homologation pour le Japon  
z = ORU : balances avec homologation pour la Russie

<sup>1</sup> Paravent, y =  
y = U : manuel, verre  
y = O : pas de paravent

1202lxy-1z <sup>1</sup>	12201lxy-1z <sup>1</sup>	10201lxy-1z <sup>1</sup>	8201lxy-1z <sup>1</sup>	6201lxy-1z <sup>1</sup>	3201lxy-1z <sup>1</sup>
10	100	100	100	100	100
1 200	12 200	10 200	8 200	6 200	3 200
EMC	EMC	EMC	EMC	EMC	EMC
5	50	50	50	50	50
10	100	100	100	50	50
20	100	100	100	100	100
6	60	60	60	60	60
500	5 000	5 000	5 000	2 000	2 000
20	200	200	200	200	200
10	100	100	100	100	100
2	4	4	4	2	2
<100 % de la capacité maximale					
2	2	2	2	2	2
6	6	6	6	6	6
II	II	II	II	II	II
BC-QE	BC-QG	BC-QG	BC-QG	BC-QG	BC-QE
100	1 000	1 000	1 000	100	100
500	5 000	5 000	5 000	5 000	5 000
8,2	82	82	82	82	82
10	100	100	100	100	100
≤1,0	≤1,0	≤1,0	≤1,0	≤1,0	≤1,0
≤0,9	≤0,9	≤0,9	≤0,9	≤0,9	≤0,9
1 000	10 000	10 000	5 000	5 000	2 000
F1	F2	F2	F2	F2	F2
182×182	182×182	182×182	182×182	182×182	182×182
-	-	-	-	-	-
215×377×95	215×377×95	215×377×95	215×377×95	215×377×95	215×377×95
6,20	6,20	6,20	6,20	6,20	6,20
8,40	8,40	8,40	8,40	8,40	8,40

# Schémas techniques

Modèles avec une précision de lecture de 0,1 mg  
Toutes les dimensions sont indiquées en millimètres

Modèles avec une précision de lecture de 1 mg  
Toutes les dimensions sont indiquées en millimètres

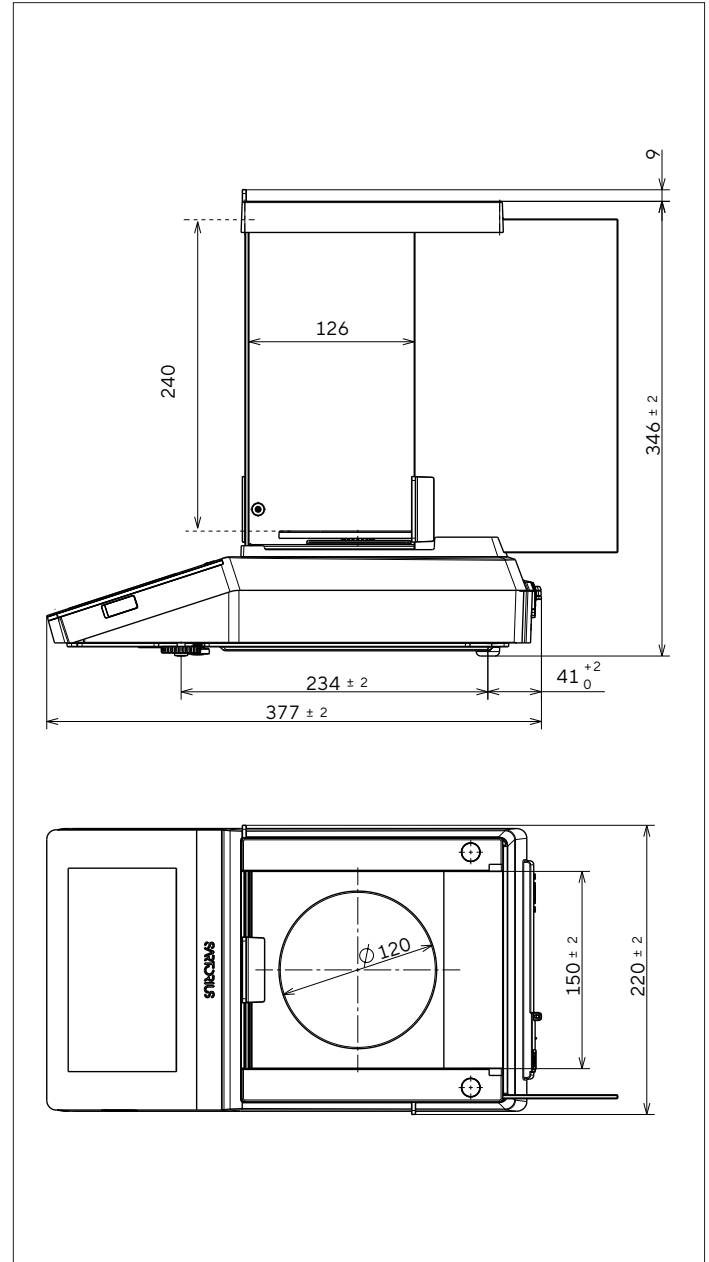
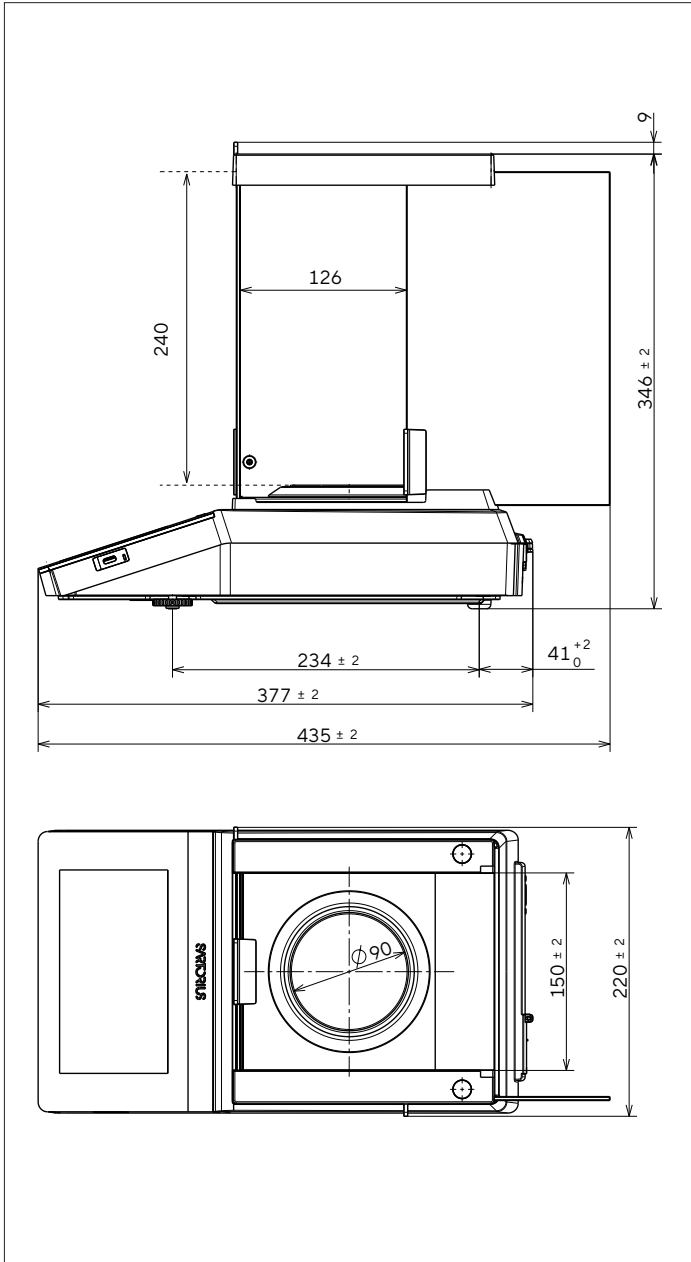

Modèles avec une précision de lecture  $\geq 10$  mg  
Toutes les dimensions sont indiquées en millimètres

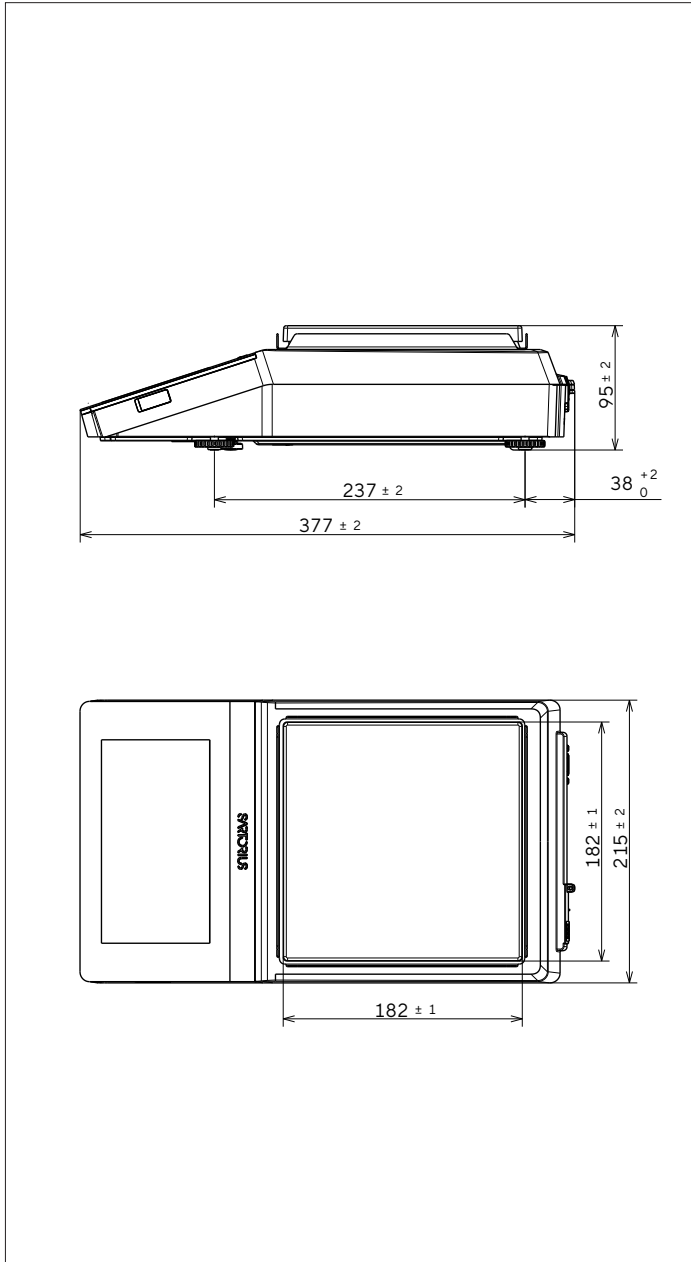

# Accessoires

Ces tableaux contiennent un aperçu des accessoires qui peuvent être commandés. Pour plus d'informations sur d'autres produits, contactez Sartorius.

## Accessoires de balance

Article	Quantité	Numéro de commande
Film de protection écran (jeu de 5)	1	YDC40
Housse de protection pour balances avec paravent analytique	1	6960SE06
Housse de protection pour balances avec plateau de pesée rectangulaire	1	6960SE07
Enveloppe protectrice pour balances avec paravent analytique (1 pièce)	1	6960SE08
Enveloppe protectrice pour balances avec paravent analytique (jeu de 5)	1	6960SE08-5
Enveloppe protectrice pour balances avec plateau de pesée rectangulaire (1 pièce)	1	6960SE09
Enveloppe protectrice pour balances avec plateau de pesée rectangulaire (jeu de 5)	1	6960SE09-5
Jeu de housses de protection pour plateau de pesage de 90 mm et plaque de base du paravent (jeu de 5)	1	YIC02-A
Jeu de housses de protection pour plateau de pesage de 120 mm et plaque de base du paravent (jeu de 5)	1	YIC02-M
Jeu de housses de protection pour plateau de pesage de 182 x 182 mm (jeu de 5)	1	YIC02-P
Paravent en verre rond pour balances avec une lisibilité de 1 mg	1	YDS02QTX
Ensemble de détermination de la masse volumique pour solides et liquides		
pour les balances avec une précision de lecture de 0,1 mg   1 mg	1	YDK03
pour les balances avec une précision de lecture de	1	YDK04QTX
Démo   étui de transport	1	YDB01QTX
Dispositif antivol « Encoche de sécurité Kensington »	1	YKL01
Bouton pédale   Pédale de commande	1	YFS04
Deuxième écran   Écran déporté	1	YSD01
Câble convertisseur 5 VCC > 15 VCC	1	YCC-5V-15V
Table de pesée		
Fabriquée en bois et pierre naturelle	1	YWT09
Fabriquée en pierre naturelle avec amortisseurs de vibrations	1	YWT03
Console murale fabriquée en pierre naturelle	1	YWT04

## Imprimantes et accessoires pour la communication des données

Article	Quantité	Numéro de commande
Imprimante à transfert thermique (USB-B, RS232)	1	YDP30
Imprimante thermique (USB-B)	1	YDP40
Imprimante matricielle (USB-B, RS232)	1	YDP50
Imprimante matricielle (RS232)*	1	YDP20-OCE
Câble de données USB-C > USB-B (>YDP30, YDP40, YDP50), 1,5 m	1	YCC-USB-C-B
Câble de données USB-C > USB-A (>PC), 1,5 m	1	YCC-USB-C-A
Câble de données RS232 (9 broches) > USB-A (>PC), 1,5 m	1	YCC-D09M-USB-A
Câble de données RS232 (9 broches) mâle > RS232 (9 broches) mâle (>YDP30), 1,5 m	1	YCC-D09MM
Câble de données RS232 (9 broches) mâle > RS232 (9 broches) femelle (>YDP20-OCE, YSD01), 1,5 m	1	YCC-D09MF
Adaptateur en Y RS232 (9 broches) mâle > 2x RS232 (9 broches) femelle, 0,15 m	1	YCC-D09M-2D09F

\* une alimentation électrique supplémentaire (par ex. YEPS01-PS4 ou YEPS01-PS5) est nécessaire.

## Poids d'étalonnage et d'ajustement externes

Modèle QTX	Poids	Classe de précision	Numéro de commande
324   224	200 g	E2	YCW522-AC-02
124	100 g	E2	YCW512-AC-02
1503   1203	1 000 g	E2	YCW612-AC-02
623	500 g	F1	YCW553-AC-02
423   323	200 g	F1	YCW523-AC-02
6202	5 000 g	F1	YCW653-AC-02
4202   3202   2202	2 000 g	F1	YCW623-AC-02
1202	1 000 g	F1	YCW613-AC-02
12201   10201	10 000 g	F2	YCW714-AC-02
8201   6201	5 000 g	F2	YCW654-AC-02
3201	2 000 g	F2	YCW624-AC-02
2201	2 000 g	F2	YCW624-AC-02

### **Allemagne**

Sartorius Lab Instruments  
GmbH & Co. KG  
Otto-Brenner-Strasse 20  
37079 Goettingen  
Téléphone +49 551 308 0

### **États-Unis**

Sartorius Corporation  
565 Johnson Avenue  
Bohemia, NY 11716  
Téléphone +1 631 254 4249  
Numéro gratuit +1 800 368 7178

### **France & Suisse Romande**

Sartorius France  
2, rue Antoine Laurent de Lavoisier  
ZA de la Gaudrée  
91410 Dourdan  
Téléphone +33 1 70 62 50 00  
Fax +33 1 64 59 76 39



**Pour obtenir de plus amples  
informations, consultez le site**  
[www.sartorius.com](http://www.sartorius.com)

### **Belgique**

Sartorius Belgium  
Ariane 5 Building - Aile H0  
Avenue Ariane  
1200 Woluwe-Saint Lambert  
Téléphone +32 2 756 06 80